

DAIKIN

DAIKIN ROOM AIR CONDITIONER

NÁVOD K OBSLUZE



Užijte si komfort po celý rok.

MODELY

FTX25KNV1B

FTX35KNV1B

Zvýšený komfort a úspora energie



KOMFORTNÍ PROUDĚNÍ VZDUCHU

Proud vzduchu směřuje během režimu CHLAZENÍ nahoru a v režimu TOPENÍ dolů. Tato funkce zabrání proudění studeného nebo horkého vzduchu přímo na vás. ▶ [Strana 13](#)



ECONO

Tato funkce umožňuje účinný provoz omezením maximální spotřeby elektrické energie. Je užitečná pokud je použita současně klimatizace a další elektrická zařízení na sdíleném elektrickém okruhu. ▶ [Strana 14](#)





Obsah



■ Přečtěte si před zahájením provozu

Bezpečnostní opatření	3
Popis dílů	5
Příprava před provozem	8

■ Základní ovládání

 Režim AUTO · CHLAZENÍ · ODVLHČOVÁNÍ · TOPENÍ · POUZE VENTILÁTOR	9
 Nastavení rychlosti proudění vzduchu	11
 Nastavení směru proudění vzduchu	12

■ Užitečné funkce

 KOMFORTNÍ PROUDĚNÍ VZDUCHU	13
 VÝKONNÝ provoz	13
 Režim EKONO	14

■ ČASOVAČ

 ČASOVAČ ZAPNUTÍ/VYPNUTÍ	15
--	----

■ Péče

Péče a čištění	17
----------------------	----



■ V případě potřeby



Časté dotazy	21
Odstraňování problémů	22

Originální návod je v angličtině. Ostatní jazyky jsou překladem originálního návodu.

Bezpečnostní opatření

- Uchovávejte tuto příručku na místě, kde ji uživatel může snadno najít.
- Před ovládním jednotky si pečlivě přečtěte bezpečnostní opatření v tomto návodu.
- Tento spotřebič je určen k použití odborníky nebo školenými uživateli v obchodech, v lehkém průmyslu a na farmách, nebo pro komerční a domácí použití určenými osobami.
- Hladina akustického tlaku je nižší než 70 dB (A).
- Zde popsaná bezpečnostní opatření jsou označena nápisy VÝSTRAHA a VAROVÁNÍ. Oba nápisy upozorňují na důležité informace, které se týkají bezpečnosti. Všechna taková opatření je třeba dodržovat za všech okolností.

 VÝSTRAHA	 VAROVÁNÍ
Nedodržení těchto pokynů může zapříčinit zranění osob nebo smrt.	Nedodržení těchto pokynů může způsobit škody na majetku nebo zranění osob, které může v závislosti na podmínkách být i velmi vážné.

 Nikdy se nepokoušejte.	 Vždy se řiďte těmito pokyny.	 Zkontrolujte, zda je jednotka řádně uzemněna.
---	--	---

- Po přečtení si tento návod uložte na dostupném místě, abyste do něj mohli v případě potřeby kdykoliv nahlédnout. V případě předání zařízení novému uživateli mu také předejte tento návod.

VÝSTRAHA

-  Aby se zabránilo požáru, explozi nebo zranění osob, neprovazujte jednotku v případě, že jsou v okolí jednotky detekovány škodlivé plyny (např. hořlavé nebo žíravé).
- Pamatujte na to, že dlouhodobější přímé vystavení chladnému či teplému vzduchu z klimatizace, případně jakémukoliv příliš studenému či teplému vzduchu, může být rizikem pro váš fyzický stav či zdraví.
- Nepokládejte na vstup a výstup vzduchu objekty jakéhokoli druhu, ani se jich nedotýkejte. Mohlo by dojít k poškození zařízení nebo úrazu při styku s rychle se otáčejícími listy ventilátoru.
- Nepokoušejte se opravit, demontovat, znovu montovat nebo upravovat klimatizaci sami. Mohlo by to mít za následek únik vody, úraz elektrickým proudem nebo požár.
- Nepoužívejte hořlavé spreje v blízkosti klimatizace. Mohlo by dojít k požáru.
- Nepracujte s ovladačem s mokryma rukama, vyhnete se tak elektrickému šoku.

-  Dávejte pozor na možné riziko požáru v případě úniku chladiva. Nepracuje-li klimatizace správně, tj. nevytváří chladný nebo teplý vzduch, může být příčinou únik chladiva. Obratě se na svého prodejce a požádejte jej o pomoc. Chladivo obsažené v klimatizaci je bezpečné a obvykle neuniká. Ovšem v případě úniku může jeho dotyk se sporákem, topením nebo jiným zdrojem tepla vytvářet jedovatý plyn. Dokud kvalifikovaný technik neopraví únik, klimatizaci nepoužívejte.
- Nikdy se nepokoušejte klimatizační jednotku sami instalovat ani opravovat. Nesprávně provedená práce může mít za následek únik vody, úraz elektrickým proudem nebo požár. O provedení instalace a údržby požádejte svého prodejce nebo kvalifikovaný personál.
- Jestliže má klimatizace poruchu (vydává spálený zápach apod.), okamžitě ji vypněte a obraťte se na svého prodejce. Další provoz v takovém stavu může mít za následek poruchu, elektrický šok nebo požár.
- Nezapomeňte nainstalovat jistič okruhu proti zemnímu spojení. Nebude-li jistič proti zemnímu spojení instalován, hrozí riziko úrazu elektrickým proudem nebo požáru.

-  Nezapomeňte uzemnit jednotku. Jednotku je zakázáno uzemňovat k potrubí, hromosvodu či telefonnímu vedení. Nesprávné uzemnění může způsobit úraz elektrickým proudem.

VAROVÁNÍ

-  Klimatizační jednotku nepoužívejte k jiným účelům než k těm, ke kterým je určena. Nepoužívejte klimatizaci pro chlazení přístrojů, potravin, rostlin, zvířat nebo uměleckých předmětů. Může tím dojít k negativnímu vlivu na výkon, kvalitu či životaschopnost uvedených věcí.
- Zvířata ani rostliny nikdy nevystavujte přímému působení proudu vzduchu z jednotky, protože to může mít na ně nepříznivý vliv.
- Neumísťujte zařízení, která produkují otevřený oheň, do míst vystavených přímému toku vzduchu z jednotky. Mohlo by to mít negativní vliv na spalování hořáku.
- Neblokujte vstup a výstup vzduchu. Narušení průtoku vzduchu může být příčinou nedostatečného výkonu nebo závad.
- Na venkovní jednotku si nesedějte, nepokládejte na ni žádné předměty ani se jednotku nesnažte posouvat. Mohlo by dojít k nehodám, například k pádu nebo převržení jednotky a v důsledku toho ke zranění, poruše nebo poškození zařízení.

Bezpečnostní opatření



- Nepokládejte předměty, které jsou citlivé na vlhkost, přímo pod venkovní či vnitřní jednotky. V některých případech může kondenzace na hlavní jednotce nebo potrubí s chladivem, nečistoty na filtru či zábrany v odvodu způsobit odkapávání. Následkem toho může dojít k poškození nebo poruše.
- Po delším používání vždy zkontrolujte stojan zařízení a případné poškození uchycení. Jestliže je uchycení klimatizace ponecháno v poškozeném stavu, může dojít k pádu a zranění.
- Abyste předešli zranění, nedotýkejte se přívodu vzduchu ani hliníkových lamel venkovní nebo vnitřní jednotky.
- Vyhněte se nárazům na vnitřní nebo venkovní jednotku (např. kladivem). Mohlo by dojít k poškození výrobku.
- Neumísťujte hořlavé nádoby (např. spreje) do 1 metru od výstupu vzduchu.
Nádoby se sprejem mohou explodovat v důsledku výstupu horkého vzduchu z vnitřní nebo venkovní jednotky.
- Dbejte na to, aby na klimatizaci nemočila domácí zvířata. Při močení na klimatizační jednotku může dojít k úrazu elektrickým proudem nebo požáru.
- Neumývejte klimatizaci pomocí vody. Mohlo by dojít k úrazu elektrickým proudem nebo požáru.
- Nepokládejte na jednotku nádoby na vodu (květinové vázy atd.), mohlo by dojít k úrazu elektrickým proudem nebo požáru.
- Tento spotřebič mohou používat děti ve věku od 8 let a osoby se sníženými fyzickými, smyslovými nebo mentálními schopnostmi nebo nedostatkem zkušeností a znalostí, pokud jsou pod dohledem nebo jim byly poskytnuty pokyny týkající se bezpečného použití tohoto spotřebiče a chápou možná nebezpečí.
- Děti si nesmí s tímto spotřebičem hrát.
- Čištění a uživatelskou údržbu nesmí provádět děti bez dohledu.



- Pokud se v místnosti používá spolu s klimatizační jednotkou zařízení vybavené hořákem, zajistěte dostatečné větrání místnosti, aby nedošlo k vyčerpání kyslíku.
- Před čištěním jednotky ji vypněte. Vypněte také jistič nebo vytáhněte napájecí kabelovou přípojku ze zásuvky. Jinak by mohlo dojít k úrazu elektrickým proudem.
- Klimatizaci připojujte pouze k tomuto účelu určenému napájecímu okruhu. Použití jiného zdroje napájení, než jaké je stanovené, může mít za následek úraz elektrickým proudem, přehřátí nebo požár.
- Nainstalujte odváděcí hadici tak, aby zajišťovala bezproblémový odvod kondenzátu. Nedokonalé vypouštění může způsobit navlhání budovy, nábytku, atd.
- Neumísťujte objekty do přímé blízkosti vnější části klimatizace a nedovolte, aby se kolem ní nahromadilo listí a další nečistoty. Spadané listí je domovem mnoha zvířat, která pak mohou pronikat do jednotky. Jakmile jsou zvířata uvnitř, mohou způsobit poruchu, kouř nebo požár dotykem s elektrickými součástmi.
- Do okolí vnitřní jednotky neumísťujte žádné předměty.
Mohlo by to mít nepříznivý vliv na výkon, kvalitu výrobku a životnost klimatizace.

Místo instalace.

- Chcete-li nainstalovat klimatizaci do následujících typů prostředí, poraďte se s prodejcem.
 - Místa s prostředím, kde se vyskytuje olej nebo kde se vyskytují páry či saze.
 - Prostředí s obsahem soli, například přímořské oblasti.
 - Místa, kde dochází k vytváření plynů s obsahem síry, například horká vřídla.
 - Místa, kde by mohlo dojít k zasypaní venkovní jednotky sněhem.
- Vždy se řiďte níže uvedenými pokyny.
 - Vnitřní jednotka musí být umístěna alespoň 1 m od jakékoliv televize nebo rozhlasového přijímače (jednotka může způsobovat rušení obrazu nebo zvuku).
 - Kondenzát z venkovní jednotky musí být odváděn na místo s dobrým odvodněním.

Vezměte v úvahu možné rušení vašich sousedů hlukem.

- Pro instalaci prosím zvolte místo dle popisu uvedeného níže.
 - Dostatečně pevné, aby uneslo hmotnost jednotky a nezesilovalo provozní hluk nebo vibrace.
 - Místo, kde vzduch odváděný z venkovní jednotky nebo provozní hluk nebude rušit vaše sousedy.

Elektrické práce.

- Pro napájení používejte okruh vyhrazený pro klimatizaci.

Přemístění systému.

- Přemístění klimatizace vyžaduje specializované znalosti a dovednosti. V případě, že je nutné jednotku přemístit, se poraďte s prodejcem.

Popis dílů

Vnitřní jednotka

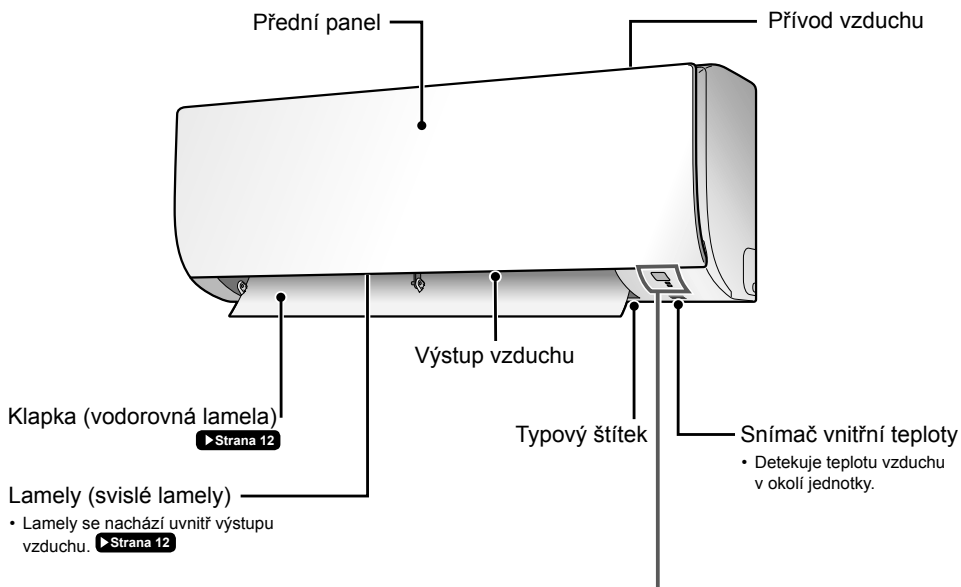

Displej

Přijímač signálu

- Přijímá signály z dálkového ovladače.
- Jakmile jednotka přijme signál, uslyšíte pípnutí.

Případ	Typ zvuku
Spuštění provozu	dvojité pípnutí
Změna nastavení	jedno pípnutí
Zastavení provozu	dlouhé pípnutí

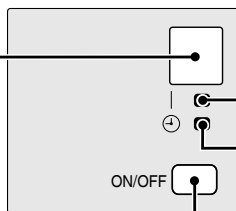

Kontrolka PROVOZU (zelená)

Kontrolka ČASOVAČE (oranžová) ► Strana 15, 16

Hlavní vypínač vnitřní jednotky

- Jedním stisknutím spustíte jednotku. Dalším stisknutím ji vypnete.
- Nastavení režimu naleznete v tabulce dole.

Režim	Nastavení teploty	Rychlost proudění vzduchu
AUTO	25°C	AUTO

- Tento spínač lze použít v případě, že chybí dálkový ovladač.

Popis dílů

■ Otevřete přední panel

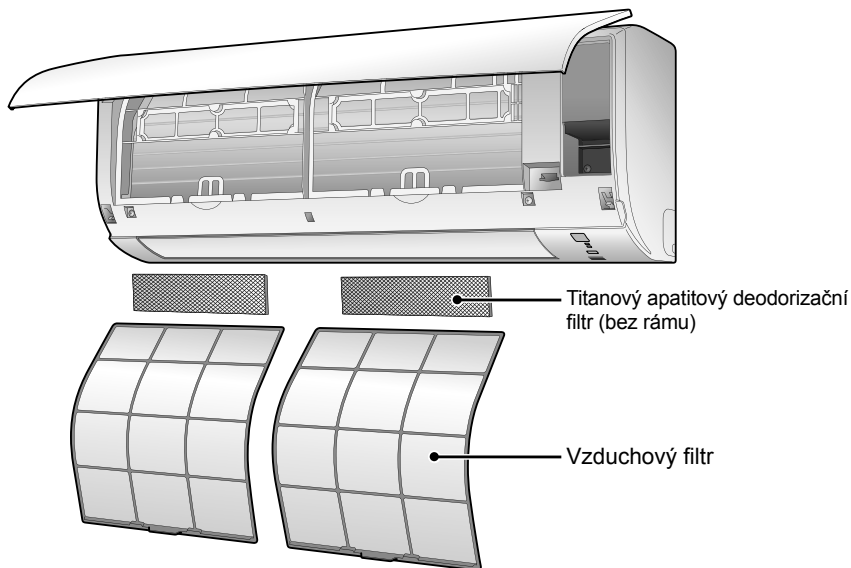

Venkovní jednotka

• Vzhled venkovní jednotky se u různých modelů může lišit.

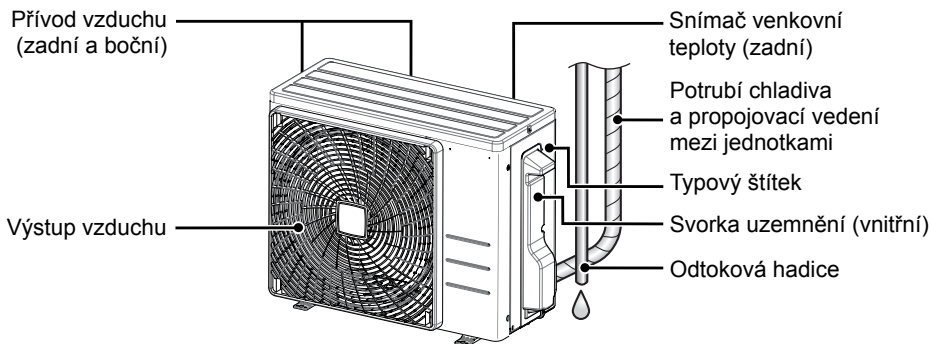

Popis dílů

Dálkový ovladač

Displej (LCD)

- Zobrazuje aktuální nastavení. (Na tomto obrázku je každá část znázorněna se zobrazenými ukazateli pro účely vysvětlení.)

Tlačítko AUTO

- Automaticky zvolí vhodný provozní režim (CHLAZENÍ nebo TOPENÍ) podle teploty v místnosti a spustí provoz. ▶[Strana 9](#)

Tlačítka přímého ovládání

- Spustí režim CHLAZENÍ, ODVLHČOVÁNÍ, TOPENÍ nebo POUZE VENTILÁTOR. ▶[Strana 9](#)

Tlačítko pro nastavení TEPLoty

- Mění nastavení teploty. ▶[Strana 10](#)

Tlačítko KOMFORT

- KOMFORTNÍ PROUDĚNÍ VZDUCHU. ▶[Strana 13](#)

Tlačítko SILNÝ VÝKON

- VÝKONNÝ provoz. ▶[Strana 13](#)

Tlačítko ČASOVAČ VYPNUTÍ (NOČNÍ režim)

▶[Strana 16](#)

Tlačítko ČASOVAČ ZAPNUTÍ

▶[Strana 15](#)

Vysílač signálu

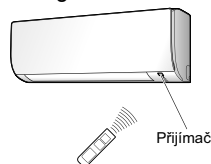

- Dálkový ovladač při použití zámířte vysílačem na vnitřní jednotku. Pokud něco blokuje signály mezi jednotkou a dálkovým ovladačem, například záclona, jednotka nemusí pracovat.
- Maximální vzdálenost pro přenos je přibližně 7 m.

Tlačítko VYPNUTÍ

- Vypíná provoz. ▶[Strana 10](#)

Tlačítko nastavení VENTILÁTORU

- Volí nastavení rychlosti proudění vzduchu. ▶[Strana 11](#)

Tlačítko EKONO

- Režim EKONO. ▶[Strana 14](#)

Tlačítko OTÁČENÍ lamel

- Nastavuje směr proudění vzduchu. ▶[Strana 12](#)

Tlačítko ZRUŠENÍ ČASOVAČE

- Zruší nastavení časovače. ▶[Strana 15, 16](#)

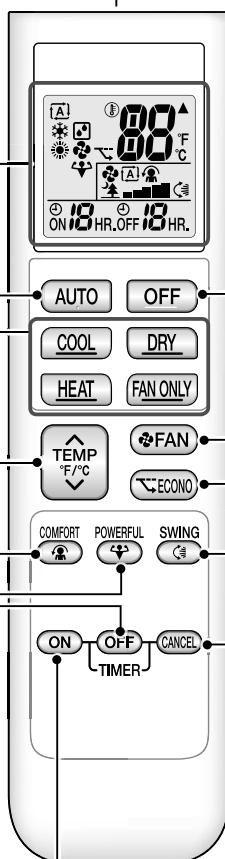

Příprava před provozem

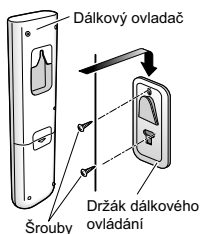
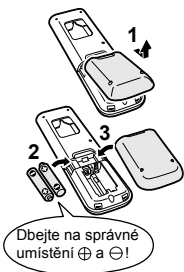

Vložení baterií



1. Odstraňte zadní kryt tak, že jej vysunete a jemně nadzdvihnete.
2. Vložte 2 baterie AAA.LR03 (alkalické).
3. Opět nasadte zadní kryt.

Přípevnění dálkového ovladače na stěnu

1. Zvolte místo, odkud mohou signály dosáhnout k jednotce.
2. Pomocí šroubů upevněte držák ke stěně, sloupu nebo na podobné místo (nejsou součástí dodávky).
3. Umístěte dálkový ovladač do držáku dálkového ovladače.

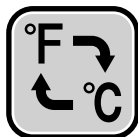
Spínač pro změnu zobrazení teploty ve stupních Fahrenheita/Celsia



- Stiskněte současně tlačítko  a  (ČASOVAČ) přibližně na 5 sekund.

- Pokud je aktuálně teplota zobrazena ve stupních Fahrenheit, bude se nyní zobrazovat ve stupních Celsia a naopak.
- Spínač je funkční pouze pokud je zobrazena teplota.

Zapněte jistič

- Po zapnutí přívodu napájení se klapka vnitřní jednotky jednou otevře a zavře, aby se nastavila do referenční polohy.

POZNÁMKA

Poznámka o bateriích

- Při výměně baterií používejte baterie stejného typu a vyměňte současně obě staré baterie za nové.
- Baterie vydrží v provozu přibližně 1 rok. Pokud však během roku začne podsvícení displeje dálkového ovladače pohasínat a dosah signálu se sníží, vyměňte obě baterie za nové AAA.LR03 (alkalické).
- Baterie dodané s dálkovým ovladačem slouží pro prvotní provoz. Tyto baterie se mohou vybit dříve než za 1 rok.

Poznámka o dálkovém ovladači

- Dávejte pozor, abyste dálkový ovladač neupustili na zem. Dbejte, aby nedošlo k jeho namočení.



Režim AUTO · CHLAZENÍ · ODVLHČOVÁNÍ · TOPENÍ · POUZE VENTILÁTOR



Klimatizace pracuje v provozním režimu dle vašeho výběru.

Spuštění

Režim AUTO

• Slouží k automatickému výběru vhodné teploty a provozního režimu.

● Stiskněte **AUTO**.



Režim CHLAZENÍ

• Slouží ke snížení teploty.

● Stiskněte **COOL**.



ODVLHČOVÁNÍ

• Slouží ke snížení vlhkosti vzduchu.

● Stiskněte **DRY**.



Režim TOPENÍ

• Slouží ke zvýšení teploty.

● Stiskněte **HEAT**.



POUZE VENTILÁTOR

• Slouží k cirkulaci vzduchu v místnosti.

● Stiskněte **FAN ONLY**.



• Kontrolka PROVOZ svítí zeleně.



Display

POZNÁMKA

Poznámky o režimu AUTO

- V režimu AUTO systém zvolí vhodný provozní režim (CHLAZENÍ nebo TOPENÍ) podle teploty v místnosti a spustí provoz.
- Systém v pravidelných intervalech automaticky nově zvolí nastavení tak, aby v místnosti bylo dosaženo teploty nastavené uživatelem.

Poznámky o režimu ODVLHČOVÁNÍ

- Odstraňuje vzdušnou vlhkost a zároveň co nejvíce zachovává stabilní teplotu v místnosti. Automaticky reguluje teplotu a rychlost proudění vzduchu, takže manuální nastavení těchto funkcí není k dispozici.

Režim AUTO · CHLAZENÍ · ODVLHČOVÁNÍ · TOPENÍ · POUZE VENTILÁTOR

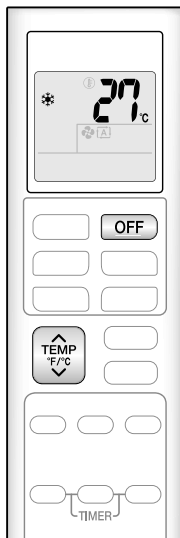

Vypnutí

Stiskněte **OFF**.

- Kontrolka PROVOZ zhasne.

Změna nastavení teploty

Stiskněte **TEMP °F/°C**.

- Stiskněte **^** pro zvýšení teploty a **v** pro snížení teploty.

Režim CHLAZENÍ	Režim TOPENÍ	Režim AUTO	ODVLHČOVÁNÍ nebo POUZE VENTILÁTOR
18 – 32°C	10 – 30°C	18 – 30°C	Nastavení teploty nelze změnit.

Tipy pro úsporu energie

Udržování nastavené teploty na střední hodnotu pomáhá šetřit energii.

- Doporučené nastavení teploty
 - Pro chlazení: 26 – 28°C
 - Pro topení: 20 – 24°C

Zakrývejte okna žaluziemi nebo závěsem.

- Zabráněním vstupu přímého slunečního světla a venkovního vzduchu se zvyšuje účinek chlazení (topení).

Udržujte vzduchové filtry čisté.

- Ucpané vzduchové filtry jsou příčinou nižší účinnosti a plýtvání energií. Čistěte je jednou za 2 týdny. ▶ **Strana 18**

Pokud ji nebudete používat delší dobu, například na jaře nebo na podzim, vypněte jistič.

- Klimatizace vždy odebírá malé množství elektrické energie i když není spuštěna.





Nastavení rychlosti proudění vzduchu

Pro zvýšení komfortu můžete upravit rychlost proudění vzduchu.





Nastavení rychlosti proudění vzduchu

Stiskněte .

- Při každém stisknutí tlačítka  měníte nastavení rychlosti proudění vzduchu.



- Pokud je rychlost proudění vzduchu nastavena na "🌳", spustí se tichý provoz vnitřní jednotky.
- V režimu tichého provozu vnitřní jednotky je rychlost proudění vzduchu nastavena na mírnou úroveň.

Režim AUTO, CHLAZENÍ, ODVLHČOVÁNÍ, TOPENÍ a POUZE VENTILÁTOR		ODVLHČOVÁNÍ
	  ... → 	Nastavení rychlosti proudění vzduchu nelze změnit.

POZNÁMKA

Poznámka o nastavení rychlosti proudění vzduchu

- Při nižších rychlostech proudění vzduchu je účinek chlazení (topení) také nižší.



Nastavení směru proudění vzduchu

Pro zvýšení komfortu můžete upravit směr proudění vzduchu.

VAROVÁNÍ

- K nastavení úhlu vodorovné lamely vždy používejte dálkový ovladač. Pokud byste se pokusili posunout klapku ručně silou, mohlo by dojít k poruše.
- Při nastavování svislých lamel dbejte opatrnosti. Uvnitř výstupu vzduchu se nachází ventilátor, který se otáčí vysokou rychlostí.

Spuštění automatického pohybu lamel

Směr proudění vzduchu nahoru a dolů

Stiskněte  SWING.

- Na LCD se zobrazí "☼".
- Vodorovná lamela se začne pohybovat tam a zpátky.

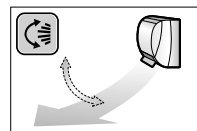

Nastavení vodorovné lamely do požadované polohy

- Tato funkce je účinná když je vodorovná lamela v automatickém režimu pohybu.

Stiskněte  SWING jakmile lamela dosáhne požadované polohy.

- "☼" přestane na LCD svítit.

Nastavení svislých lamel do požadované polohy

Uchopte úchytky a posuňte svislé lamely.

Tyto úchytky se nachází na 2 místech.

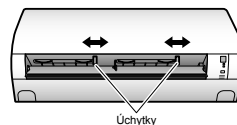

POZNÁMKA

Poznámky o nastavení směru proudění vzduchu

- Rozsah pohybu klapky se liší podle provozního režimu.
- Pokud je rychlost proudění vzduchu změněna na nižší během nastavování pohybu nahoru a dolů, klapka se zastaví v horní poloze.

Rozsah pohybu klapky

CHLAZENÍ / ODVLHČOVÁNÍ

POUZE VENTILÁTOR TOPENÍ

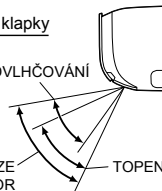



KOMFORTNÍ PROUDĚNÍ VZDUCHU

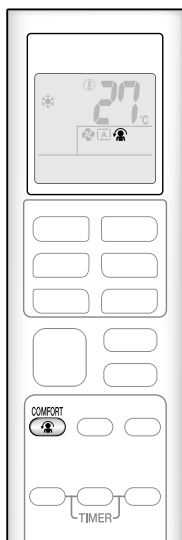

Směr a rychlost proudění vzduchu se nastaví tak, aby vzduch neproudil přímo na osoby v místnosti.

Spuštění režimu KOMFORTNÍ PROUDĚNÍ VZDUCHU

Stiskněte .

- Na LCD se zobrazí "COMFORT".

	Režim CHLAZENÍ a TOPENÍ	Režim TOPENÍ
Směr klapky	Nahoru	Dolů
Rychlost proudění vzduchu	AUTO	

- Není k dispozici v režimu POUZE VENTILÁTOR.

Zrušení režimu KOMFORTNÍ PROUDĚNÍ VZDUCHU

Stiskněte opět .

- "COMFORT" přestane na LCD svítit.
- Lamela se vrátí do polohy uložené do paměti před spuštěním režimu KOMFORTNÍ PROUDĚNÍ VZDUCHU.



VÝKONNÝ provoz

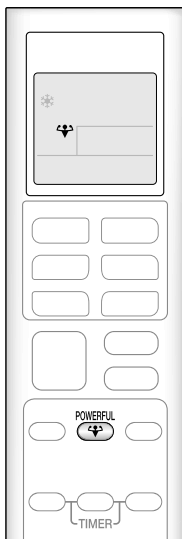

VÝKONNÝ režim rychle maximalizuje účinek chlazení (topení) v kterémkoli provozním režimu. V tomto režimu klimatizace pracuje na maximální výkon.

Spuštění VÝKONNÉHO provozu

Stiskněte .

- Na LCD se zobrazí "POWERFUL".
- VÝKONNÝ provoz se vypne za 20 minut. Poté se systém automaticky opět přepne do předchozího nastavení, v němž se nacházelo před spuštěním VÝKONNÉHO provozu.

Zrušení VÝKONNÉHO provozu

Stiskněte opět .

- "POWERFUL" přestane na LCD svítit.



Režim EKONO

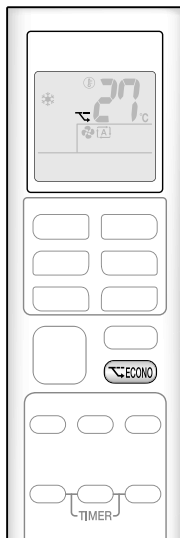

Režim EKONO umožňuje účinný provoz omezením maximální spotřeby elektrické energie.

Tato funkce je užitečná k zabránění vypnutí jističe, když jednotka pracuje spolu s ostatními spotřebiči ve stejném okruhu.

Spuštění režimu EKONO

● Stiskněte .

- Na LCD se zobrazí "ECONO".
- Není k dispozici v režimu POUZE VENTILÁTOR.

Zrušení režimu EKONO

● Stiskněte opět .

- "ECONO" přestane na LCD svítit.

POZNÁMKA

Poznámka o režimu KOMFORTNÍ PROUDĚNÍ VZDUCHU

- Jestliže je zvolen směr proudění vzduchu nahoru a dolů, bude režim KOMFORTNÍ PROUDĚNÍ VZDUCHU bude zrušen.

Poznámky o VÝKONNÉM provozu

- Stisknutí tlačítka  zruší nastavení a na LCD displeji zhasne "ECONO".
- VÝKONNÝ provoz nezvyšuje výkon klimatizace, pokud je již nastavena na maximální výkon.
 - V režimu **CHLAZENÍ, TOPENÍ a AUTO**
Chcete-li maximalizovat účinek chlazení (topení) bude výkon venkovní jednotky zvýšen a rychlost proudění vzduchu se zvýší na maximální výkon. Nastavení teploty nelze změnit.
 - V režimu **ODVLHČOVÁNÍ**
Nastavení teploty se sníží o 2,5°C a rychlost proudění vzduchu se mírně zvýší.
 - V režimu **POUZE VENTILÁTOR**
Rychlost proudění vzduchu je na maximální úrovni.

Poznámky o režimu EKONO

- Stisknutí tlačítka  zruší nastavení a na LCD displeji zhasne "ECONO".
- Pokud je spotřeba energie již nízká, přepnutí do režimu EKONO neumožní dále snížit spotřebu energie.

Některé užitečné funkce je možné použít společně.

KOMFORTNÍ PROUDĚNÍ VZDUCHU + EKONO	K dispozici
VÝKONNÝ PROVOZ + KOMFORTNÍ PROUDĚNÍ VZDUCHU	Není k dispozici*
VÝKONNÝ PROVOZ + EKONO	Není k dispozici*

*Priorita je dána funkci, jejíž tlačítko je stisknuto naposledy.



ČASOVAČ ZAPNUTÍ/VYPNUTÍ

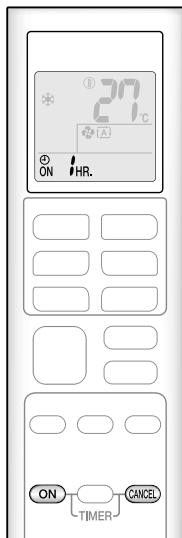

Funkce časovače jsou užitečné pro automatické zapínání nebo vypínání klimatizace v nočních hodinách nebo ráno. ČASOVAČ ZAPNUTÍ A ČASOVAČ VYPNUTÍ také můžete používat společně.

Použití ČASOVAČE ZAPNUTÍ

Stiskněte **ON**.



Na LCD se zobrazí "ON HR."

- Při každém stisknutí tlačítka **ON** posunete čas o 1 hodinu. Čas lze nastavit v rozsahu 1 až 12 hodin.
- Kontrolka ČASOVAČ svítí oranžově.

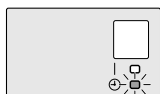

Displej

Zrušení funkce ČASOVAČE ZAPNUTÍ

Stiskněte **CANCEL**.

- "ON HR." přestane na LCD displeji svítit.
- Kontrolka ČASOVAČ zhasne.

POZNÁMKA

V následujících případech proveďte opětovné nastavení časovače.

- Po vypnutí jističe.
- Po výpadku proudu.
- Po výměně baterií v dálkovém ovladači.

ČASOVAČ ZAPNUTÍ/VYPNUTÍ

Použití ČASOVAČE VYPNUTÍ

Stiskněte **OFF**.



Na LCD se zobrazí "OFF 1 HR."

- Při každém stisknutí tlačítka **OFF** posunete čas o 1 hodinu. Čas lze nastavit v rozsahu 1 až 12 hodin.
- Kontrolka ČASOVAČ svítí oranžově.

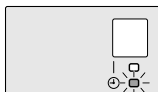

Displej

Zrušení funkce ČASOVAČE VYPNUTÍ

Stiskněte **CANCEL**.

- "OFF 1 HR." přestane na LCD svítit.
- Kontrolka ČASOVAČ zhasne.

Kombinace ČASOVAČE ZAPNUTÍ a ČASOVAČE VYPNUTÍ

- Niže je uveden příklad nastavení kombinace těchto 2 časovačů.
- Na LCD se zobrazí "ON 8" a "OFF 7".

[Příklad]

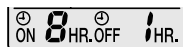

Při nastavení během provozu jednotky

- Vypne jednotku za 1 hodinu a spustí za 7 hodin po nastavení.

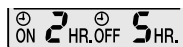

Při nastavení při vypnuté jednotce

- Spustí jednotku za 2 hodiny a vypne za 3 hodiny po nastavení.

POZNÁMKA

NOČNÍ režim

- Pokud je ČASOVAČ VYPNUTÍ nastaven, upraví klimatizace automaticky nastavení teploty (o 0,5°C vyšší při režimu CHLAZENÍ, o 2,0°C nižší při režimu TOPENÍ), aby se zabránilo nadměrnému chlazení (topení) v době vašeho spánku.

Péče a čištění

VAROVÁNÍ

- Před čištěním se ujistěte, že je jednotka vypnutá a napájení odpojeno jističem.
- Nedotýkejte se hliníkových lamel vnitřní jednotky. Při kontaktu s těmito částmi může dojít ke zranění.

Stručný popis

Čištění dílů

Přední panel

- Otřete jej měkkou navlhčenou látkou.
- Používejte pouze čisticí prostředky s neutrálním pH.

Pokud je znečištěný



Vzduchový filtr

- Z filtru vysajte prach vysavačem nebo jej umyjte.

Jednou za 2 týdny

► Strana 18

Vnitřní jednotka, venkovní jednotka a dálkový ovladač

- Otřete měkkou látkou.

Pokud je znečištěný

Titanový apatitový deodorizační filtr (bez rámu)

- Z filtru vysajte prach vysavačem nebo jej vyměňte.

[Čištění]

Jednou za 6 měsíců

► Strana 19

[Výměna]

Jednou za 3 roky

► Strana 19

POZNÁMKA

Pro čištění nepoužívejte následující materiály:

- Voda o vyšší teplotě než 40°C
- Těkalé kapaliny, například benzen, benzín nebo ředidlo
- Leštidla
- Drsné materiály, například drátěnky či ryzáky



Péče a čištění

■ Vzduchový filtr

1. Otevřete přední panel.

- Uchopte přední panel na stranách a otevřete je.

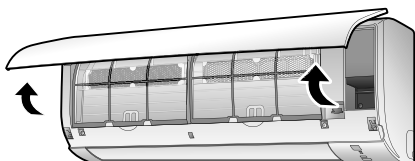

2. Vytáhněte vzduchové filtry.

- Zatlačte zarážku filtru ve středu každého vzduchového filtru mírně nahoru a poté filtr vytáhněte směrem dolů.

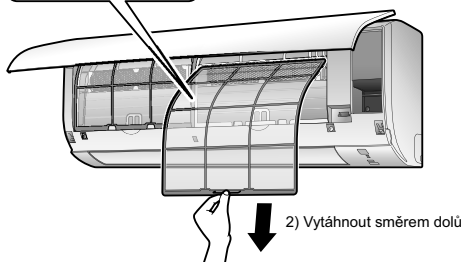
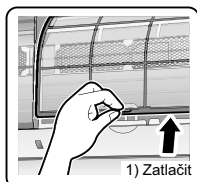

3. Umyjte vzduchové filtry vodou nebo je vyčistěte vysavačem.

- Doporučuje se čistit vzduchové filtry každé 2 týdny.

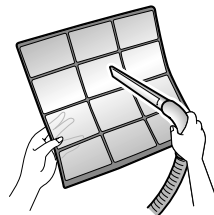

Pokud nejde prach snadno vyčistit

- Umyjte vzduchové filtry čisticím prostředkem s neutrálním pH rozpuštěným ve vlažné vodě a poté filtr vysušte mimo přímé sluneční záření.

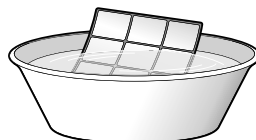

4. Znovu nasadte filtry.

5. Pomalu uzavřete přední panel.

- Zatlačte panel na obou stranách a ve středu.

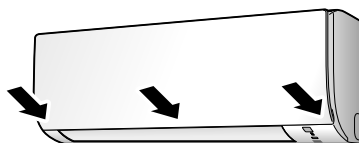

- Ujistěte se, že je přední panel dobře upevněn.

Péče a čištění

■ Titanový apatitový deodorizační filtr

1. Otevřete přední panel a vytáhněte vzduchové filtry. ▶Strana 18

2. Vytáhněte titanové apatitové deodorizační filtry.

- Vytáhněte filtry z úchytek.

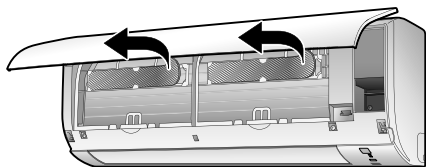

3. Vyčistěte nebo vyměňte titanové apatitové deodorizační filtry.

[Čištění]

3-1 Pokud je filtr silně znečištěn, vysajte vysavačem prach a ponořte jej do vlažné vody přibližně na 10 až 15 minut.

- Při umývání vodou nevytahujte filtr z rámu.



3-2 Po umytí vytřeste zbývající vodu a ponechte filtry uschnout mimo přímé sluneční světlo.

- Filtry neždímejte.

[Výměna]

Vyjměte filtr ze zářávek a připravte si nový.

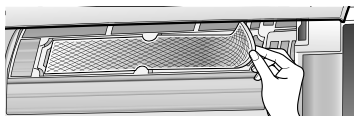

- Zlikvidujte starý filtr jako nehořlavý odpad.

4. Vložte titanové apatitové deodorizační filtry na původní místo.

- Během upevňování filtru zkontrolujte, zda je filtr správně umístěn v zářáčkách.

5. Znovu nasadte filtry. ▶Strana 18

6. Pomalu uzavřete přední panel. ▶Strana 18

POZNÁMKA

- Provoz se znečištěnými filtry:
 - není možné zbavit vzduch zápachu,
 - není možné vzduch vyčistit,
 - nedostatečné topení nebo chlazení,
 - může zapáchat.
- Zlikvidujte staré filtry jako nehořlavý odpad.
- Chcete-li objednat titanový apatitový deodorizační filtr, kontaktujte prodejce, u něhož jste zakoupili klimatizaci.

Péče a čištění

- Pokud nebude jednotka delší dobu používána

1. Ponechte klimatizaci běžet několik hodin v režimu **POUZE VENTILÁTOR**, aby vyschly vnitřní části.

- Stiskněte **FAN ONLY**.

2. Jakmile se jednotka vypne, vypněte jistič klimatizace.

3. Vyjměte baterie z dálkového ovladače.

- Doporučujeme provádět pravidelnou údržbu

- Při určitých provozních podmínkách může po několika sezónách dojít k zanesení vnitřních částí klimatizace a tím ke zhoršení výkonu. Kromě pravidelného čištění, které provádí uživatel, se doporučuje, aby pravidelnou údržbu prováděla kvalifikovaná firma.
- Chcete-li zajistit údržbu kvalifikovanou firmou, kontaktujte prosím prodejce, kde jste si klimatizaci koupili.

Časté dotazy

Vnitřní jednotka

Klapka (vodorovná lamela) se nezačne ihned pohybovat tam a zpět.

- Klimatizace upravuje polohu lamely. Lamela se brzy začne pohybovat.

Z klimatizace přestane během provozu proudit vzduch.

- Jakmile je dosaženo nastavené teploty, rychlost proudění vzduchu se sníží a provoz se zastaví, aby se zabránilo vytváření proudění chladného vzduchu (během topení) nebo aby se nezvyšovala vlhkost (během chlazení). Provoz se automaticky obnoví, jakmile vnitřní teplota stoupne nebo klesne.

Režim TOPENÍ se náhle vypne a je slyšet zvuk, jako když teče voda.

- Na venkovní jednotce probíhá rozmrazování. Režim TOPENÍ se spustí jakmile je námraza na venkovní jednotce odstraněna. Tento stav může trvat přibližně 4 až 12 minut.

Provoz se ihned nespustí.

- **Pokud došlo ke stisknutí tlačítka **AUTO** nebo jakéhokoliv jiného tlačítka pro přímé ovládání brzy po zastavení provozu.**
- **Pokud došlo ke změně režimu.**
 - Tato prodleva chrání klimatizaci před poškozením. Musíte vyčkat přibližně 3 minuty.

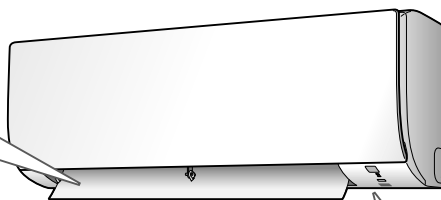

Je slyšet různé zvuky.

■ Je slyšet zvuk jako když teče voda

- Tento zvuk je vytvářen, protože v klimatizaci protéká chladivo.
- Jedná se o zvuk při čerpání zkondenzované vody v klimatizaci a může být slyšet, když je voda vyčerpávána ven z klimatizace v režimu CHLAZENÍ nebo ODVLHČOVÁNÍ.

■ Syčivý zvuk

- Tento zvuk je vytvářen když je v klimatizaci vypnut průtok chladiva.

■ Tikání

- Tento zvuk je vytvářen když se skříň a rám klimatizace mírně rozpíná nebo smršťuje v důsledku změn teploty.

■ Pískavý zvuk

- Tento zvuk je vytvářen při protékání chladiva během odmrazování.

■ Cvakání během provozu nebo v době, kdy jednotka nepracuje

- Tento zvuk je vytvářen při činnosti ovládacích ventilů chladiva nebo elektrických součástí.

■ Klepání

- Tento zvuk je vydáván klimatizací, když je aktivován odtahový ventilátor a dveře místnosti jsou zavřeny. Otevřete okno nebo vypněte odtahový ventilátor.

Venkovní jednotka

Z venkovní jednotky je vypouštěna voda nebo pára.

■ V režimu TOPENÍ

- Námraza na venkovní jednotce se rozpouští v podobě vody nebo páry, když je klimatizace v režimu odmrazování.

■ V režimu CHLAZENÍ nebo ODVLHČOVÁNÍ

- Vlhkost obsažená ve vzduchu na studeném povrchu potrubí venkovní jednotky kondenzuje do vodního skupenství a odkapává.

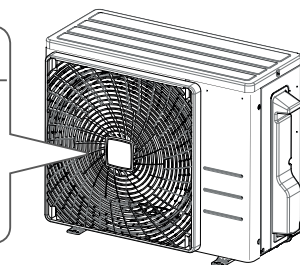

Odstraňování problémů

Než požádáte o opravu, zkontrolujte prosím následující:
Jestliže problém přetrvává, kontaktujte svého prodejce.



Nejedná se o problém

V tomto případě nejde o problém.



Kontrola

Než si vyžádáte opravu, proveďte prosím opětovnou kontrolu.

Klimatizace nepracuje

Případ	Popis / co zkontrolovat
Kontrolka PROVOZU nesvítí.	<ul style="list-style-type: none"> • Není vypnutý jistič nebo spálená pojistka? • Došlo k poruše přívodu elektrické energie? • Jsou v dálkovém ovladači baterie?
Kontrolka PROVOZU bliká.	<ul style="list-style-type: none"> • Vypněte napájení pomocí jističe a poté znovu spusťte provoz pomocí dálkového ovladače. Jestliže kontrolka PROVOZU stále bliká, zkontrolujte chybový kód a poraďte se svým prodejcem. ▶ Strana 25

Klimatizace náhle přestane fungovat

Případ	Popis / co zkontrolovat
Kontrolka PROVOZU svítí.	<ul style="list-style-type: none"> ✓ • Z důvodu ochrany systému se může klimatizace vypnout v případě náhlého velkého kolísání napětí. Automaticky se opět spustí přibližně za 3 minuty.
Kontrolka PROVOZU bliká.	<ul style="list-style-type: none"> • Neblokujíc něco přívod nebo výstup vzduchu vnitřní nebo venkovní jednotky? Vypněte jednotku a po vypnutí jističe odstraňte překážku. Poté klimatizaci opět zapněte pomocí dálkového ovladače. Jestliže kontrolka PROVOZU stále bliká, zkontrolujte chybový kód a poraďte se svým prodejcem. ▶ Strana 25

Klimatizace se nevypíná

Případ	Popis / co zkontrolovat
Klimatizace pokračuje v provozu i po vypnutí.	<ul style="list-style-type: none"> ✓ ■ Ihned po vypnutí klimatizace <ul style="list-style-type: none"> • Z důvodu ochrany systému pokračuje ventilátor venkovní jednotky v chodu přibližně 1 minutu. ■ Když klimatizace není v provozu <ul style="list-style-type: none"> • Pokud je venková teplota vysoká, může se spustit ventilátor, aby ochránil systém.

Místnost se nechladí / nevyhřívá

Případ	Popis / co zkontrolovat
Klimatizace se nespustí.	<ul style="list-style-type: none"> ✓ ■ V režimu TOPENÍ <ul style="list-style-type: none"> • Klimatizace se zahřívá. Vyčkejte přibližně 1 až 4 minuty. • Během odmrazování z vnitřní jednotky neproudí teplý vzduch.
Vzduch nevychází / vzduch vychází.	<ul style="list-style-type: none"> • Je nastavena správná rychlost proudění vzduchu? <ul style="list-style-type: none"> • Je nastavení rychlosti proudění vzduchu nízké, například "Tichý režim vnitřní jednotky" nebo "rychlost proudění vzduchu 1"? Zvyšte rychlost proudění vzduchu. • Je nastavena správná teplota? • Je správně nastaven směr proudění vzduchu?
Vzduch z klimatizace proudí.	<ul style="list-style-type: none"> • Nenachází se nějaký nábytek přímo pod vnitřní jednotkou nebo vedle ní? • Není klimatizace v režimu EKONO? ▶ Strana 14 • Nejsou vzduchové filtry zanesené? • Neblokujíc něco přívod nebo výstup vzduchu vnitřní nebo venkovní jednotky? • Není otevřeno okno nebo dveře? • Není spuštěn odtahový ventilátor?

Odstraňování problémů

Z klimatizace vychází mlha

Případ	Popis / co zkontrolovat
Z vnitřní jednotky vychází mlha.	<input checked="" type="checkbox"/> • To se stává, když je vzduch v místnosti ochlazen prouděním studeného vzduchu v režimu CHLAZENÍ nebo jiném režimu tak, že se tvoří mlha.

Dálkový ovladač

Případ	Popis / co zkontrolovat
Jednotka nepřijímá signály z dálkového ovladače nebo má omezen provozní rozsah.	<input checked="" type="checkbox"/> • Baterie mohou být vybité. Vyměňte obě baterie za nové baterie typu AAA.LR03 (alkalické). Podrobné informace naleznete v části "Příprava před provozem". ▶ Strana 8
LCD displej je špatně viditelný, nefunguje nebo je zobrazení chaotické.	<input checked="" type="checkbox"/> • Baterie mohou být vybité. Vyměňte obě baterie za nové baterie typu AAA.LR03 (alkalické). Podrobné informace naleznete v části "Příprava před provozem". ▶ Strana 8
Spouští se jiná elektrická zařízení.	<input checked="" type="checkbox"/> • Pokud dálkový ovladač spustí jiná elektrická zařízení, přesuňte je, nebo se poraďte se svým prodejcem.

Vzduch zapáchá

Případ	Popis / co zkontrolovat
Klimatizace vydává zápach.	<input checked="" type="checkbox"/> • Pach z místnosti absorbovaný klimatizací je vypouštěn v proudu vzduchu. Doporučujeme nechat vnitřní jednotku vyčistit. Poradať se prosím s prodejcem.

Ostatní

Případ	Popis / co zkontrolovat
Klimatizace se najednou během provozu začne chovat nezvykle.	<input type="checkbox"/> • Klimatizace může mít poruchu v důsledku úderu blesku nebo zásahu vysokofrekvenčních vln. V případě poruchy klimatizace vypněte napájení pomocí jističe a poté znovu spusťte provoz pomocí dálkového ovladače.

Důležité informace ohledně použitého chladiva

Tento výrobek obsahuje fluorované skleníkové plyny. Tyto plyny nevypouštějte do ovzdušší.

Typ chladiva: **R410A**

Hodnota GWP ⁽¹⁾: **2087,5**

⁽¹⁾ GWP = Global warming potential (potenciál globálního oteplení)

V souladu s evropskou nebo místní legislativou může být nutné provádět pravidelné kontroly těsnosti a úniku chladiva. Podrobnější informace si vyžádejte od místního prodejce.



POZNÁMKA ohledně ekv. tCO₂

V Evropě se používají **emise skleníkových plynů** celkové náplně chladiva v systému (vyjádřeno jako ekvivalent tun CO₂) ke stanovení intervalů údržby. Řiďte se platnými předpisy.

Vzorec pro výpočet emisí skleníkových plynů:

hodnota GWP chladiva × celková náplň chladiva [v kg] / 1000

Poznámky o provozních podmínkách

- Jestliže provoz nadále pokračuje za jiných podmínek, než jaké jsou uvedeny v tabulce,
 - může dojít k zastavení provozu bezpečnostním zařízením.
 - ve vnitřní jednotce se v režimu CHLAZENÍ nebo ODVLHČOVÁNÍ kondenzací mohla vytvořit voda a kapat.

Režim	Provozní podmínky
CHLAZENÍ / ODVLHČOVÁNÍ	Venkovní teplota: 10 – 46°C Vnitřní teplota: 18 – 32°C Vnitřní vlhkost: max. 80%
TOPENÍ	Venkovní teplota: -15 – 24°C Vnitřní teplota: 10 – 30°C

Odstraňování problémů

■ Ihned kontaktujte servis

VÝSTRAHA

Pokud dojde k nezvyklému jevu (například zápach spáleniny), zastavte jednotku a vypněte jistič.

- Další provoz v takovém stavu může mít za následek poruchu, úraz elektrickým proudem nebo požár.
- Poradte se s obchodem, kde jste zakoupili klimatizaci.

Nikdy se nepokoušejte klimatizační jednotku sami opravovat ani jinak upravovat.

- Nesprávným provedením by mohlo dojít k úrazu elektrickým proudem nebo požáru.
- Poradte se s obchodem, kde jste zakoupili klimatizaci.

Pokud se objeví některý z následujících příznaků, ihned kontaktujte servis.

- Napájecí kabel je abnormálně horká nebo poškozena.
- Během provozu jednotka vydává abnormální zvuk.
- Bezpečnostní jistič, pojistka nebo jistič proti zemnímu spojení často vypíná jednotku.
- Spínač nebo tlačítko často nepracuje správně.
- Je cítit zápach spáleniny.
- Z vnitřní jednotky uniká voda.

Vypněte jistič a kontaktujte servis.



■ Po výpadku proudu

- Klimatizace se automaticky opět spustí přibližně za 3 minuty. Stačí jen chvíli vyčkat.

■ Blesk

- Pokud by v blízkém okolí mohlo dojít k úderu blesku, zastavte provoz a vypněte jistič.

■ Požadavky na likvidaci



Váš výrobek a baterie dodané s ovladačem jsou označeny tímto symbolem. Tento symbol znamená, že elektrické a elektronické produkty a baterie se nesmí přidávat do netříděného domovního odpadu.

U baterií může být pod symbolem uveden chemický symbol. Tento chemický symbol znamená, že baterie obsahují těžké kovy nad určitou koncentrací. Mezi možné chemické symboly patří:

■Pb: olovo (> 0,004%)

Výrobek se nikdy nepokoušejte demontovat sami: demontáž systému, likvidace chladiva, oleje a ostatních částí zařízení musí být provedena kvalifikovaným instalačním pracovníkem v souladu s příslušnými místními a národními předpisy.

Jednotka a použité baterie musí být likvidovány ve specializovaném závodě, aby její části mohly být opakovaně použity, recyklovány nebo regenerovány.

Zajistíte-li správnou likvidaci výrobku, pomůžete ochraně před případnými negativními důsledky pro životní prostředí a dopady na lidské zdraví.

Podrobnější informace si vyžádejte od pracovníka, který provedl instalaci, nebo od místních úřadů. Demontáž jednotky, likvidace chladiva, oleje a ostatních částí zařízení musí probíhat v souladu s příslušnými místními a národními předpisy.

Odstraňování problémů

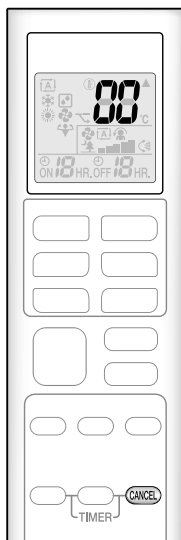

■ Diagnostika chyb dálkového ovladače

- Dálkový ovladač může z vnitřní jednotky přijmout odpovídající chybové kódy.

1. Pokud podržíte tlačítko **CANCEL přibližně po dobu 5 sekund, začne blikat ukazatel "00" v části pro zobrazení teploty.**

2. Opakovaně stiskněte tlačítko **CANCEL, dokud neuslyšíte nepřerušované pípnutí.**

- Ukazatel kódu se změní (viz níže) a upozorní vás zvukovým signálem v podobě dlouhého pípnutí.

	KÓD	VÝZNAM
SYSTÉM	00	NORMÁLNÍ
	UA	ZÁVADA KOMBINACE VNITŘNÍ-VENKOVNÍ JEDNOTKY
	U0	NEDOSTATEK CHLADIVA
	U2	POKLES NAPĚTÍ NEBO PŘEPĚTÍ V HLAVNÍM OKRUHU
	U4	ZÁVADA PŘENOSU SIGNÁLŮ (MEZI VNITŘNÍ A VENKOVNÍ JEDNOTKOU)
VNITŘNÍ JEDNOTKA	A1	VADA KARTY VNITŘNÍ JEDNOTKY
	A5	OCHRANA PŘED VYSOKÝM TLAKEM NEBO ZAMRZnutí
	A6	ZÁVADA MOTORU VENTILÁTORU
	C4	VADNÝ SNÍMAČ TEPLoty NA TEPELNÉM VÝMĚNÍKU
	C9	VADNÝ SNÍMAČ TEPLoty NA SÁNÍ VZDUCHU
	EA	CHYBA PŘEPÍNÁNÍ CHLAZENÍ-TOPENÍ
	E1	ZÁVADA OBVODOVÉ DESKY
	E5	SPUŠTĚN OL
	E6	ZÁVADA SPUŠTĚNÍ KOMPRESORU
E7	ZÁVADA STEJNOSMĚRNÉHO MOTORU VENTILÁTORU	
VENKOVNÍ JEDNOTKA	E8	NADPROUD
	F3	OVLÁDÁNÍ VYSOKÉ TEPLoty VÝSTUPNÍHO POTRUBÍ
	F6	OVLÁDÁNÍ VYSOKÉHO TLAKU (PŘI CHLAZENÍ)
	H0	ZÁVADA SNÍMAČE
	H6	PROVOZ ZASTAVEN V DŮSLEDKU VADNÉ POLOHY DETEKČNÍHO SNÍMAČE
	H8	ZÁVADA SNÍMAČE STEJNOSMĚRNÉHO PROUDU
	H9	VADNÝ SNÍMAČ TEPLoty NA SÁNÍ VZDUCHU
	J3	VADNÝ SNÍMAČ TEPLoty NA VÝSTUPNÍM POTRUBÍ
	J6	VADNÝ SNÍMAČ TEPLoty NA TEPELNÉM VÝMĚNÍKU
	L3	PŘEHŘÁTÍ ELEKTRICKÝCH SOUČÁSTÍ
	L4	VYSOKÁ TEPLota NA OKRUHU CHLADIČE INVERTORU
	L5	NADMĚRNÝ PROUD NA VÝSTUPU
	P4	VADNÝ TEPLotNÍ SNÍMAČ OKRUHU CHLADIČE INVERTORU

POZNÁMKA

- Krátké pípnutí označuje neodpovídající kódy.
- Chcete-li zrušit zobrazení kódu, stiskněte a podržte tlačítko **CANCEL** přibližně po dobu 5 sekund. Zobrazení kódu se také zruší, pokud není žádné tlačítko stisknuto po dobu 1 minuty.



DAIKIN INDUSTRIES CZECH REPUBLIC s.r.o.

U Nové Hospody 1/1155, 301 00 Plzeň Skvrňany, Czech Republic

DAIKIN EUROPE N.V.

Zandvoordestraat 300, B-8400 Oostende, Belgium